

Оповещатель промышленный SL-25

Паспорт

ЛСЕА.425132.031 ПС

1 Основные сведения об изделии и технические характеристики

1.1 Оповещатель промышленный SL-25 (далее SL-25) предназначен для работы в качестве источника звукового сигнала в системах пожарной, охранной сигнализации и других видах оповещения при совместной работе с приборами управления.

1.2 Сведения об изготовителе:

ООО «Линсис».

Адрес: Россия, Пермский край, г. Пермь, ул. Куфониная, д.32, помещ.1-9, 21.

Телефон: +7 (342) 299-99-37.

Сайт: www.lin-sys.ru

E-mail: support@lin-sys.ru.

1.3 Прежде чем начать работу необходимо внимательно ознакомиться с данным паспортом и руководством эксплуатации на SL-25. Технические характеристики SL-25 приведены в таблице 1.

Таблица 1

№	Наименование	Значение
1	Мощность потребления, Вт не более	25
2	Напряжение питания, номинальное, DC В	48
3	Допустимое отклонение напряжения питания, DC В	24 – 72
4	Потребляемый ток, DC А: - в дежурном режиме, - максимальный	0,05 0,41
5	Диапазон воспроизводимых частот, кГц	0,2 - 8
6	Уровень звукового давления на расстоянии 1м/1 Вт, дБ не менее	110
7	Уровень звукового давления максимальный, дБ не более	123
8	Угол направленности на частоте 4 кГц	50 °
9	Стандарт Ethernet	10 BASE-T IEEE 802.3i, 100 BASE-TX IEEE 802.3u
10	Класс стандарта IEEE 802.3at PoE	4
11	Количество входов управления («сухие контакты»)	2
12	Функция воспроизведение речевых сообщений, записанных на флэш-накопителе	Да
13	Настройка режимов работы через Web-интерфейс	Да
14	Степень защиты оболочки, по ГОСТ 14254	IP66
15	Климатическое исполнение, по ГОСТ 15150	УХЛ1
16	Материал корпуса	ABS пластик
17	Температурный режим эксплуатации, °С	от -55 до +55
18	Вес, кг не более	3
19	Срок службы, лет не менее	12

2 Комплектность

2.1 При поставке SL-25 комплектуется согласно таблице 2.

Таблица 2

№	Наименование	Обозначение	Кол-во
1	Оповещатель промышленный SL-25	ЛСЕА.425132.031	1 шт.
2	Паспорт	ЛСЕА.425132.031 ПС	1 шт.
3	Руководство по эксплуатации	ЛСЕА.425132.031 РЭ	1 шт.*

*Допускается комплектовать 1 экземпляр РЭ на 10 SL-25.

3 Внешний вид, габаритные размеры, монтаж

3.1 Внешний вид и габаритные размеры SL-25 указаны на рисунке 1.



Рисунок 1

3.2 Порядок монтажа SL-25:

- закрепите SL-25 к стене или потолку за кронштейн, крепежные размеры кронштейна указаны на рисунке 2;
- выполните подключение внешних цепей к SL-25 согласно руководству по эксплуатации ЛСЕА.425132.031 РЭ.

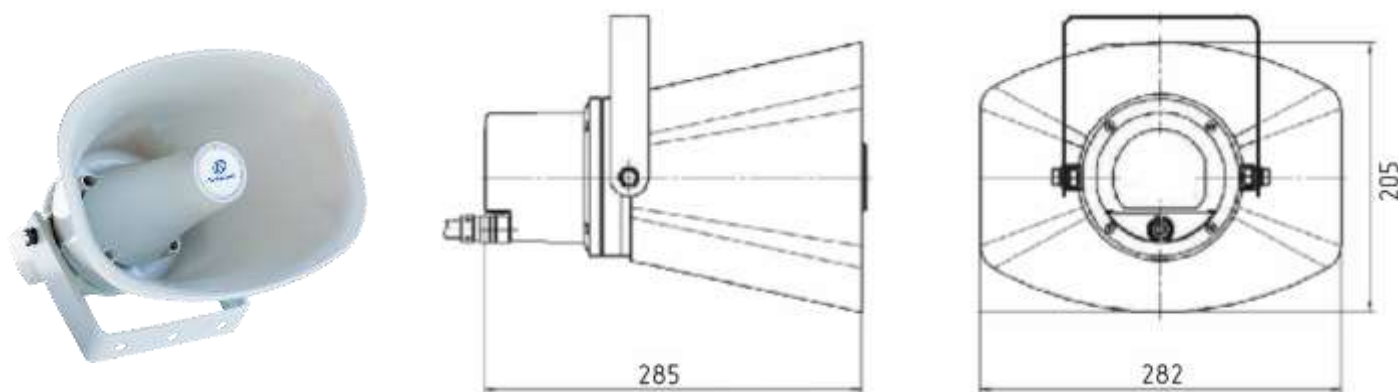

Рисунок 2

4 Указания о мерах безопасности

4.1 Монтаж и ремонт SL-25 производится специалистом, имеющим группу допуска по электробезопасности не ниже 3, ознакомленным с технической документацией на изделие, и прошедшим специальный инструктаж.

5 Гарантийные обязательства

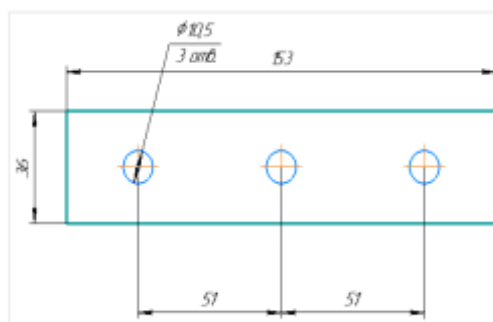
5.1 Предприятие-изготовитель гарантирует соответствие качества SL-25 требованиям эксплуатационной документации при соблюдении потребителем условий и правил хранения, транспортирования, монтажа и эксплуатации.

5.2 Гарантийный срок SL-25 – 18 месяцев с момента ввода в эксплуатацию, но не более 24 месяцев со дня выпуска изготовителем. Гарантия на SL-25 не распространяется на следующие случаи:

- в его серийный номер были внесены изменения, номер был удален, или стал нечитаемым;
- имеются признаки самостоятельного ремонта;
- дефекты возникли вследствие некомпетентной установки, эксплуатации, обслуживания, а также несоблюдения условий транспортировки и хранения;
- повреждения вызваны факторами, не зависящими от ООО «Линсис», такими как скачки напряжения в сети питания, пожар, стихийные бедствия, катастрофы и т.п.

6 Хранение и транспортирование

6.1 SL-25 транспортируют закрытым видом транспорта (железнодорожные вагоны, контейнеры, закрытые автомобили, трюмы, герметизированные отсеки самолетов) в соответствии с правилами, действующими на данном виде транспорта.

6.2 Условия транспортирования:

- температура окружающего воздуха от -60 °С до +60 °С
- относительная влажность воздуха до 100 % при +25 °С

6.3 В случае транспортирования на открытых платформах или на автомашинах тара SL-25 должна быть закрыта брезентом.

6.4 SL-25 должен храниться в складских отапливаемых помещениях группы 1 (Л) по ГОСТ 15150, защищающих его от воздействия атмосферных осадков, паров кислот, щелочей и других агрессивных примесей в соответствии с действующими санитарными нормами.

6.5 В складских помещениях, где хранится SL-25, должна обеспечиваться температура от плюс 5 °С до плюс 40 °С, при относительной влажности до 65 % при температуре 20 °С.

7 Утилизация

7.1 SL-25 не содержит в своем составе опасных или ядовитых веществ и материалов, способных нанести вред здоровью человека или окружающей среде, и не представляет опасности для жизни, здоровья людей и окружающей среды. Утилизация SL-25 может производиться по правилам утилизации общепромышленных отходов.

8 Свидетельство о приемке

Оповещатель промышленный SL-25	ЛСЕА.425132.031	№ _____
--------------------------------	-----------------	---------

Изделие изготовлено и принято согласно требованиям, предусмотренным в действующей технической документации и признано годным для эксплуатации.

год, месяц

личная подпись

расшифровка подписи

МП